



AEROFINA

## FISA TEHNICA LACĂT PARAȘUTĂ

Tip:

LP-01

Cod:

1277



### DESTINAȚIE

Produsul este destinat pentru a produce separarea parașutei de container, în mod automat, în momentul atingerii solului.

### DATE GENERALE

Produsul prezintă trei stări:

- starea "NEARMAT-ZĂVORÂT"
- starea "ARMAT-ZĂVORÂT"
- starea "DEZĂVORÂT"

Sub acțiunea unei încărcături de  $120 \text{ kg} \pm 2\%$ , lacătul se armează după  $4 \div 6$  sec. în CCN.

 AEROFINA	<b>FISA TEHNICA  LACĂT PARAȘUTĂ</b>	Tip: <b>LP-01</b>	Cod: <b>1277</b>
---	---	----------------------	---------------------

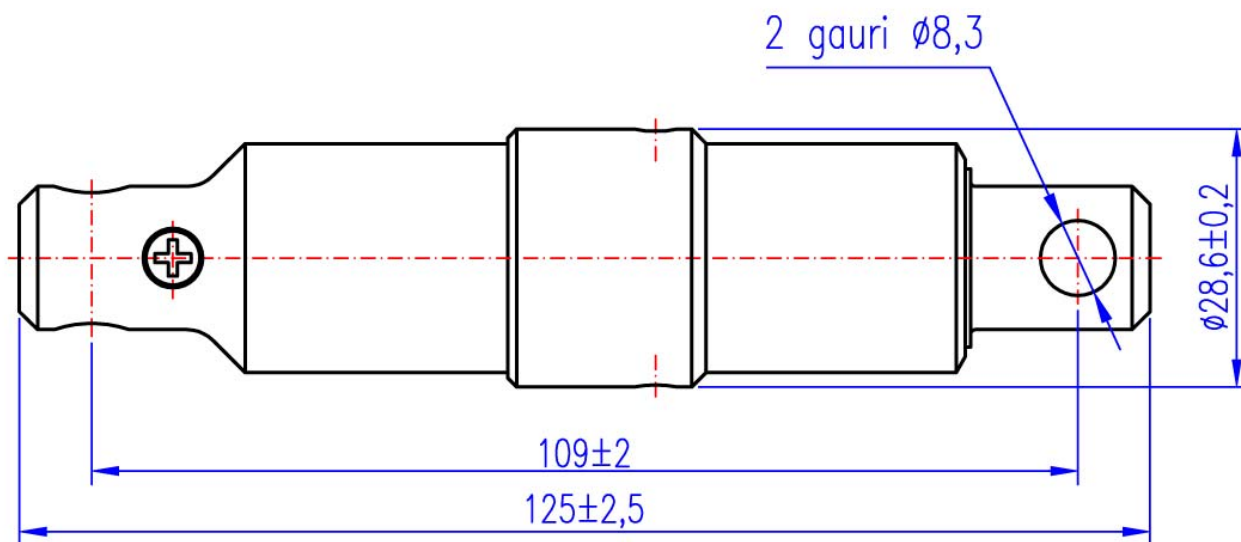

### CONDIȚII DE OPERARE

- Temperatura:  $-20^{\circ}\text{C} \dots +55^{\circ}\text{C}$
- Variații de temperatură
- Suprasarcină de  $900 \text{ kg} \pm 1\%$  timp de 2 minute

### DATE FIZICE

- Dimensiuni de gabarit:  $\varnothing 28,6 \pm 0,2 \times 125 \pm 2,5$  mm
- Dimensiuni de prindere: 2 găuri  $\varnothing 8,3$  la distanța  $109 \pm 2$  mm
- Masa:  $0,310 \pm 0,020$  kg

### CALIFICARE & TESTARE

Toate testele sunt conform cerintelor GAM-EG 13B.

SC AEROFINA SA

Stada Fabrica de Glucoza 5, Bucuresti, Romania; Cod: 20331;

☎: (4021) 242.07.72, 242.02.65; 📠: 242-09-12; ✉ E-mail: [serv@aerofina.ro](mailto:serv@aerofina.ro)

[www.aerofina.ro](http://www.aerofina.ro)