



AEROFINA

FISA TEHNICA LACĂT PARAȘUTĂ

Tip:

LP-02

Cod:

1294



DESTINAȚIE

Produsul este destinat pentru a produce separarea parașutei de container, în mod automat, în momentul atingerii solului.

DATE GENERALE

Produsul prezintă trei stări:

- starea "NEARMAT-ZĂVORÂT"
- starea "ARMAT-ZĂVORÂT"
- starea "DEZĂVORÂT"

Sub acțiunea unei încărcături de $90 \text{ kg} \pm 2\%$, lacătul se armează după $10 \div 16 \text{ sec.}$ în CCN.



AEROFINA

FISA TEHNICA LACĂT PARAȘUTĂ

Tip:

LP-02

Cod:

1294

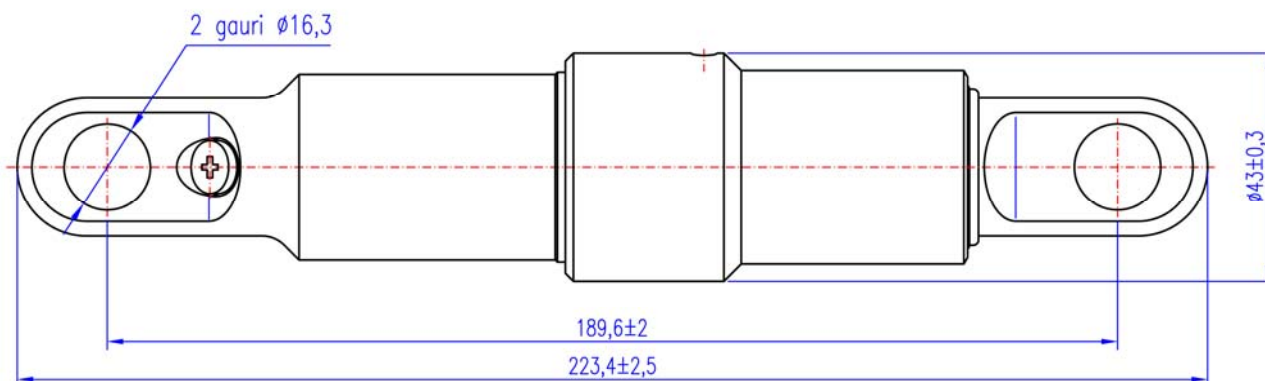

CONDIȚII DE OPERARE

- Temperatura: $-20^{\circ}\text{C} \dots +55^{\circ}\text{C}$
- Variații de temperatură
- Suprasarcină de $4500 \text{ kg} \pm 1\%$ timp de 2 minute

DATE FIZICE

- Dimensiuni de gabarit: $\text{Ø}43 \pm 0,3 \times 223,4 \pm 2,5 \text{ mm}$
- Dimensiuni de prindere: 2 găuri $\text{Ø}16,3$ la distanța $189,6 \pm 2 \text{ mm}$
- Masa: max. 1,1 kg

CALIFICARE & TESTARE

Toate testele sunt conform cerintelor GAM-EG 13B.

SC AEROFINA SA

Stada Fabrica de Glucoza 5, Bucuresti, Romania; Cod: 20331;

☎: (4021) 242.07.72, 242.02.65; 📠: 242-09-12; ✉ E-mail: serv@aerofina.ro

www.aerofina.ro